

## 広告企画実施のご案内

# TECHNO × FRONTIER 2026 プレビュー

～550社・出展予定のプロ向け技術展示会！技術の『シン』化で未来を作る～

モータ、電源、EMC、制御、熱設計、部品設計・加工といった、産業機器を確実に動かすための要素技術から、デジタルツイン、AI、ネットワークを駆使した、工場や自動車などのシステム全体の見える化・最適化まで、現代のモノ作りに欠かせないプロ向けの技術情報を網羅的に紹介する展示会「TECHNO × FRONTIER 2026」が、7月15日(水)から17日(金)までの3日間、東京ビッグサイトで開催されます。

トランジスタ技術 2026年8月号(7月10日掲載)では、本展示会の見どころをいち早く読者にお届けする広告企画を実施いたします。

本企画では、トランジスタ技術ブース内でのミニ講演(30分)実施に加え、同誌への広告掲載や抜き刷り小冊子の会場内配布、SNSやメルマガを活用したミニ講演の告知(集客)がセットでご利用いただけます。

ぜひ、この機会に展示会への出展効果を高める手段としてご利用いただければ幸いです。



## トランジスタ技術とは...

創刊	: 1964年10月
発行形態	: 月間(毎月10日発売)
公称発行部数	: 40,000部
判型	: B5判
定価	: 1,100円(税込)
販売方法	: 全国書店販売, インターネット書店販売, 年間購読による読者直送販売, 弊社WebShopによる電子雑誌販売

特徴① 現場エンジニアが執筆！唯一無二の技術記事

特徴② 旬の技術を深掘りする約80頁の特集記事

特徴③ 毎月専門分野の技術力アップできる連載記事



WEBページ



メディアデータ

・企画対象号：トランジスタ技術 2026年8月号(7月10日発行)

※特集記事の直前に掲載

# 広告企画のセット・メニュー

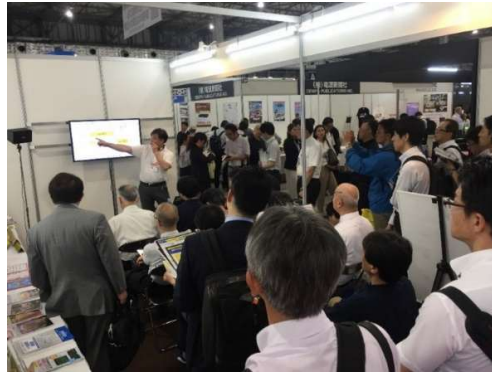

セット① ミニ講演 :30分1コマ(着席20名程度) 各プランで追加可能



プランA: 1/4 枠広告 (赤枠サイズ)

プランB: カラー 1 頁

プランC: モノクロ 1 頁



セット② 広告掲載(誌面 & 小冊子)

セット③ 会場配布抜き刷り小冊子



セット④ SNS (公式 X: フォロワー 1.6 万件)

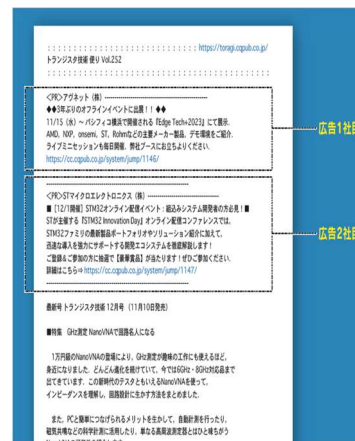

セット⑤ メルマガ PR (約 15,500 件)

---

## 掲載料金/締切

---

### ● 広告プラン A : 150,000 円(税別)

- ①ミニセミナー実施/30分1コマ(着席20名程度):計1回  
※プラス50,000円でセミナー1枠追加いただけます。  
※セミナー講師を弊社で手配する場合は別途料金が発生いたします。
- ②トラ技8月号(7月10日発行)への広告掲載:カラー1/4ページ  
※原稿体裁:定型フォーマット
- ③広告掲載部分含む抜刷小冊子の会場配布
- ④各種メルマガやSNSを活用したPR(セミナー集客)
- ⑤メルマガ : トラ技便り7月9日発行  
SNS : トラ技公式X集客・3回配信

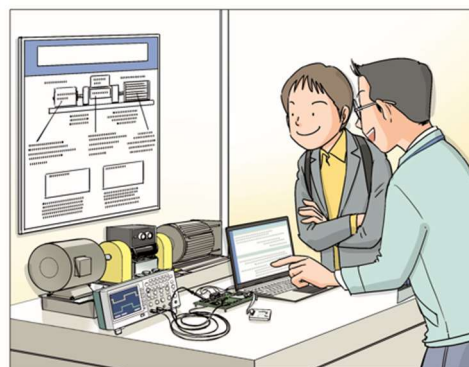
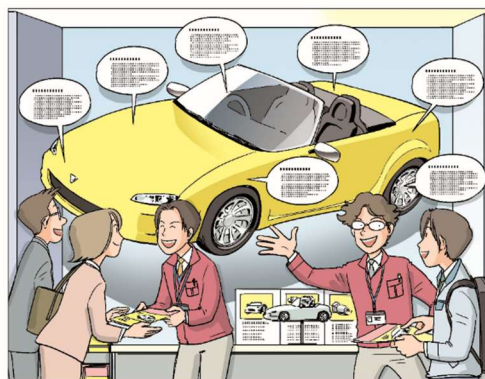

### ● 広告プラン B : 560,000 円(税別)

- ②トラ技8月号(7月10日発行)への広告掲載:カラー1ページ
- ③広告掲載部分含む抜刷小冊子の会場配布  
※別料金(50,000円)でセミナー1枠(30分)ご利用いただけます。  
セミナー集客のメルマガやSNS配信もセットになります。

### ● 広告プラン C : 240,000 円(税別)

- ②トラ技8月号(7月10日発行)への広告掲載:モノクロ1ページ
- ③広告掲載部分含む抜刷小冊子の会場配布  
※別料金(50,000円)でセミナー1枠(30分)ご利用いただけます。  
セミナー集客のメルマガやSNS配信もセットになります。

■ 申し込み:6月12日(金) / 原稿素材:6月17日(水)

※掲載号1冊と、小冊子を5部お送りします。



## 原稿素材

### ● 広告プラン A : 定型フォーマット 4 色 (カラー) 1/4 枠

- ・会社ロゴ : JPG/PNG (300dpi 程度), リンク URL も合わせてご指示ください。
- ・本文テキスト : 250 文字
- ・画像 : 1 点, 天地 300 × 左右 500 ピクセル, JPG/PNG (300dpi 程度)
- ・画像キャプション : 50 文字

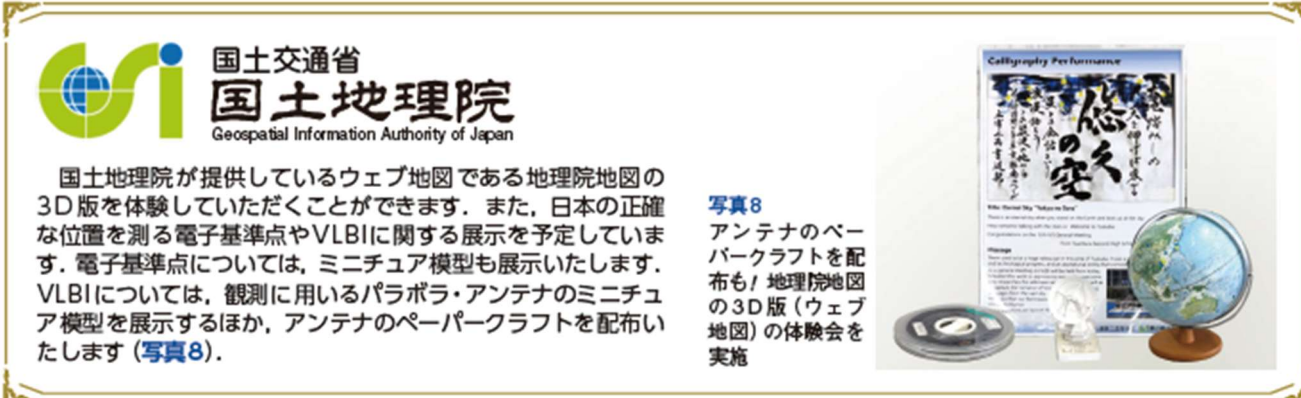

**国土交通省  
国土地理院**  
Geospatial Information Authority of Japan

国土地理院が提供しているウェブ地図である地理院地図の3D版を体験していただくことができます。また、日本の正確な位置を測る電子基準点やVLBIに関する展示を予定しています。電子基準点については、ミニチュア模型も展示いたします。VLBIについては、観測に用いるパラボラ・アンテナのミニチュア模型を展示するほか、アンテナのペーパークラフトを配布いたします(写真8)。

**写真8**  
アンテナのペーパークラフトを配布も! 地理院地図の3D版(ウェブ地図)の体験会を実施

### ● 広告プラン B, 広告プラン C : 純広告 1 ページ

#### ● 普通版

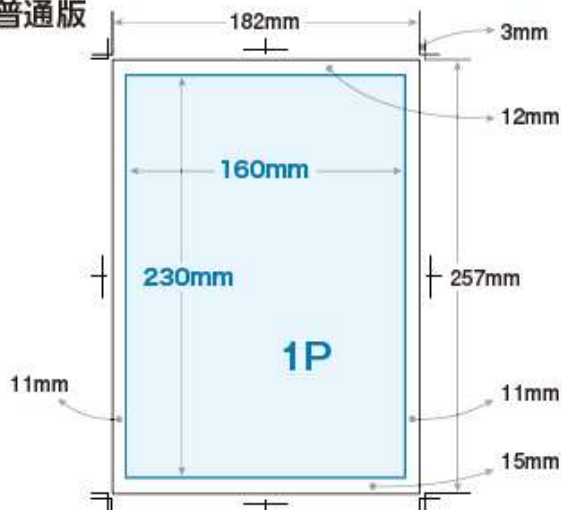

#### ● 断切版



注意事項  
欠けてはならない文字・写真・ロゴ等は仕上げ寸法の天地左右より10mm以上内側に納めてください。

### ◆ お問合せ: 高原

TEL: 03-5395-2132, E-mail: [takahara@cqpub.co.jp](mailto:takahara@cqpub.co.jp)